

Содержание

- > Основные цели;
- > Цели PR-кампании;
- > Менеджмент
- > Детали
- > Результаты

Основные цели

- > Подготовка и проведение пресс-конференции, направленной на повышение лояльности к товарным знакам Bosch, Siemens, Gaggenau, Neff и бытовой технике, реализуемой ООО «БСХ Бытовая техника» на территории РФ, для представителей СМИ с целью их последующего продвижения на рынке РФ, а также информированности о результатах деятельности ООО «БСХ Бытовая техника» за 2013 год и первый квартал 2014 года.



Дата мероприятия: **27 мая 2014 года**

Место проведения мероприятия: **Москва, Новинский бул., 8, строение 2, Лотте Отель**

Цели PR-кампании

- > Укрепление имиджа ООО «БСХ Бытовая техника» в качестве лидера российского рынка крупной бытовой техники среди ведущих деловых и отраслевых СМИ

Цели мероприятия

- > Информирование широкого пула целевых СМИ об основных показателях деятельности Компании за 2013 год, а так же анонсирование планов Компании на 2014 год.
- > Укрепление имиджа генерального директора ООО «БСХ Бытовая техника» Ханса – Керстена Хрубеша среди представителей бизнес СМИ
- > Инициирование публикаций по итогам пресс-конференции, отображающих ключевые сообщения Компании.



* Данные приборы реализует на территории РФ ООО «БСХ Бытовая техника»

Менеджмент

1. Аренда помещения для проведения мероприятия;
2. Разработка дизайн-макета электронного приглашения,
3. Разработка дизайн-макета и производство пресс-волла;
4. Закупка расходных материалов: бейджи, цветочные композиции в стиле hi-tech, барные стулья, стеклянный стол;
5. Производство USB-флешек в виде визитки с нанесением наименованием компании в количестве 50 шт. для последующего распространения на мероприятии;
6. Производство папки для информационных материалов в количестве 50 шт. для последующего распространения на мероприятии;
7. Аренда стульев в стиле high-tech в количестве 45 шт.;
8. Аренда плазменной панели в количестве 2 шт.;
9. Аренда комплекта кабельной коммутации и сплиттер сигнала для плазменных панелей;

Аренда помещения для проведения мероприятия

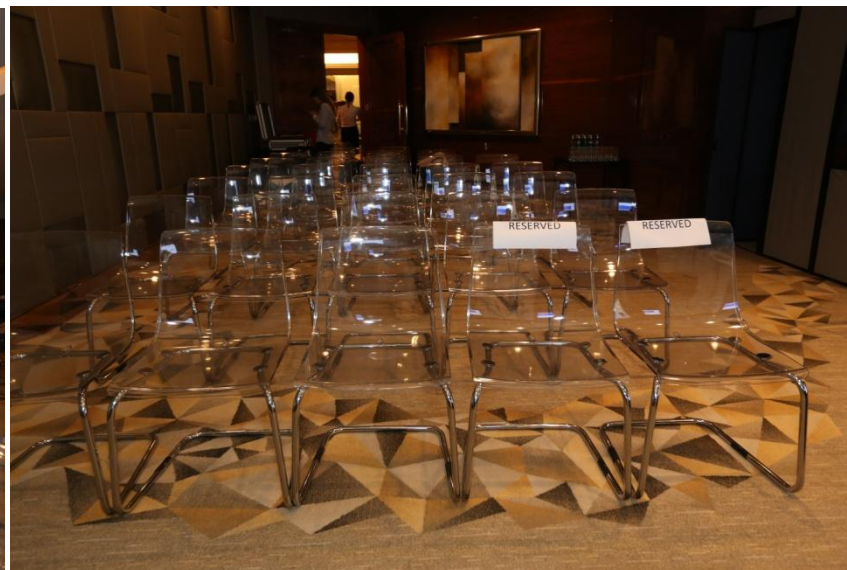
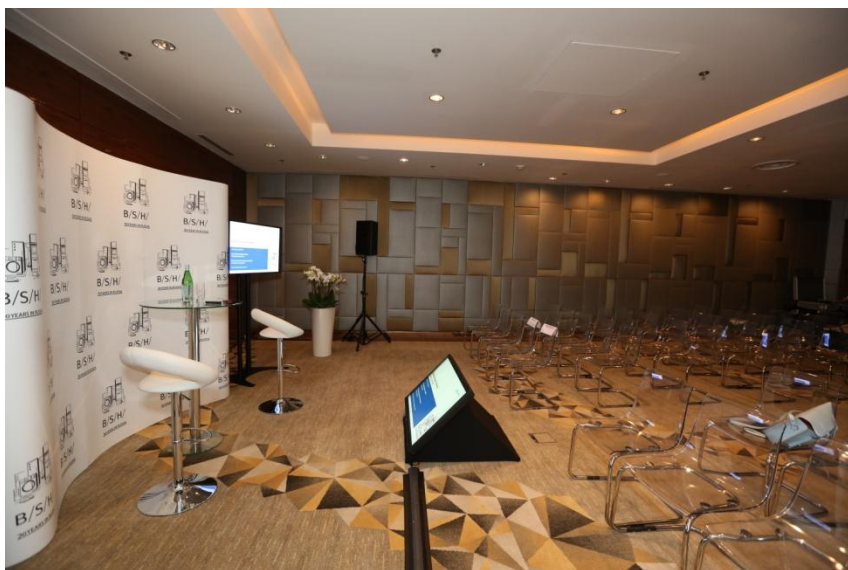

Разработка дизайн-макета электронного приглашения

B/S/H/

BSH BOSCH AND SIEMENS HOME APPLIANCES GROUP

Уважаемые дамы и господа!

Лидер российского рынка крупной бытовой техники ООО «БСХ Бытовая техника», российское дочернее предприятие BSH Bosch und Siemens Hausgeräte GmbH, производителя техники под флагманскими торговыми марками Bosch и Siemens, приглашает Вас на пресс-конференцию, которая состоится

27 мая 2014 года в «Лотте» отеле по адресу: Новинский бульвар, дом 8, 2 этаж, зал «Сапфир»

В рамках мероприятия Вы услышите выступление, а также сможете задать интересующие Вас вопросы Хансу-Керстену Хрубешу, генеральному директору ООО «БСХ Бытовая техника» и Кшиштофу Вольняку, коммерческому директору ООО «БСХ Бытовая техника».

Спикеры поделятся последними новостями компании и отрасли. Среди основных тем выступления:

- Результаты деятельности концерна и российского подразделения компании в 2013 году
- Тенденции российского рынка бытовой техники
- Расширение производства в России и экспорт продукции в Европу
- Приобретение нового уже популярного в России бренда бытовой техники

Программа пресс-конференции

11.00 - 11.30 – Регистрация журналистов, приветственный кофе

11.30 - 12.00 – Выступление Ханса-Керстена Хрубеша и Кшиштофа Вольняка

12.00 -12.30 – Сессия вопросов и ответов

12.30 -13.30 – Фуршет

Будем рады видеть Вас в числе наших гостей!

По вопросам аккредитации и за дополнительной информацией, пожалуйста, обращайтесь:

Анастасия Ключникова
Fleishman-Hillard Vanguard
Телефон: +7 (495) 937 31 31
E-mail: klushnikova@fhv.ru

Ксения Андрусенко
ООО "БСХ Бытовая техника"
Телефон: +7 (495) 737 29 34
E-mail: Ksenia.Andrusenko@bshg.com

BSH Bosch und Siemens Hausgeräte GmbH – концерн, осуществляющий производство, продажу и сервисное обслуживание бытовой техники по всему миру. BSH является крупнейшим производителем бытовой техники в Германии и Европе, а также одним из самых крупных предприятий отрасли в мире.

Разработка дизайн-макета и производство пресс-волла



B/S/H/
20 YEARS IN RUSSIA

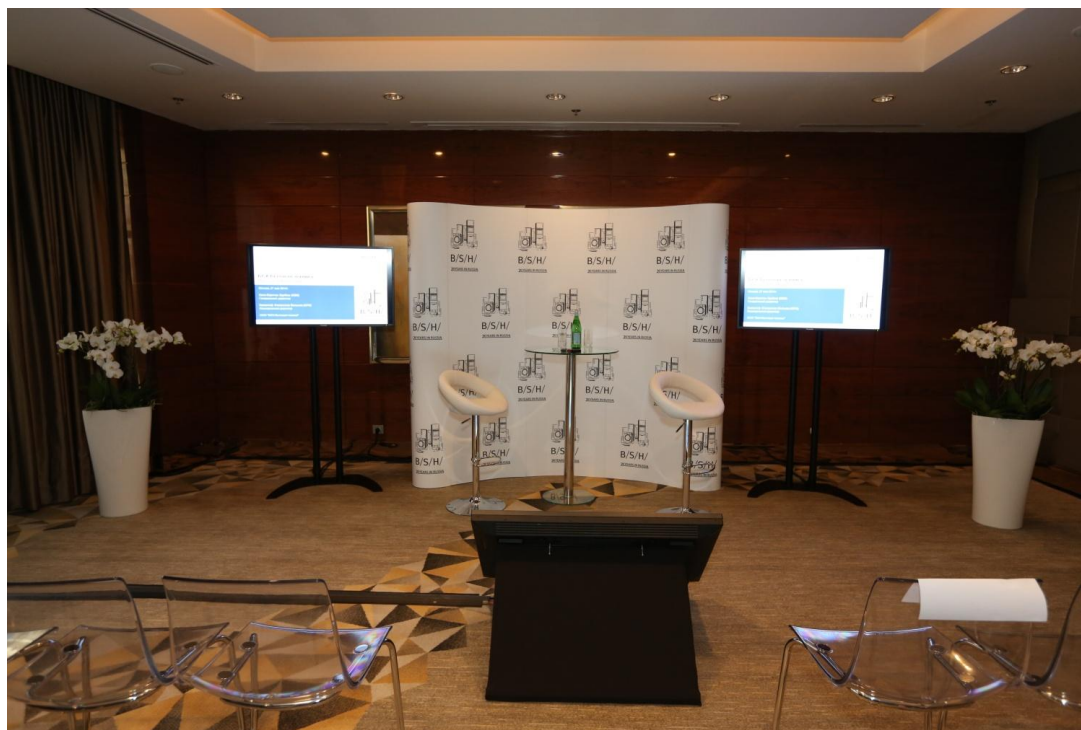

Производство папки для информационных материалов

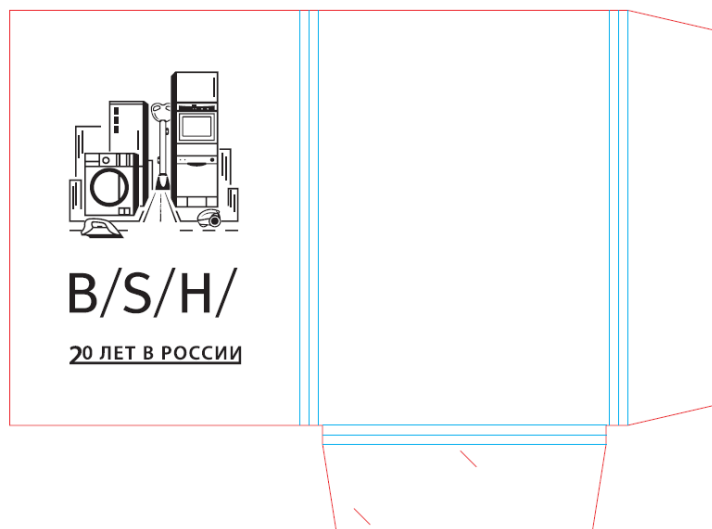

Аренда стульев



Аренда плазменной панели



Аренда оборудования

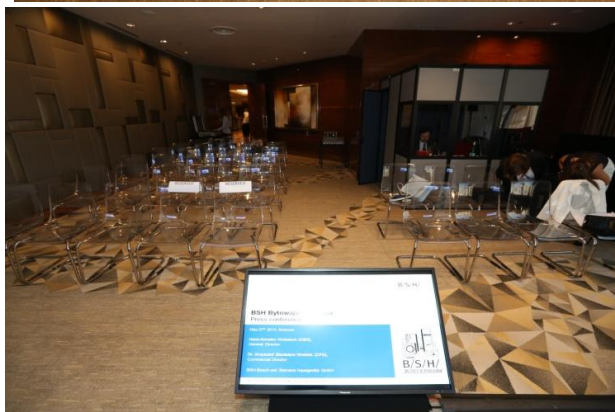
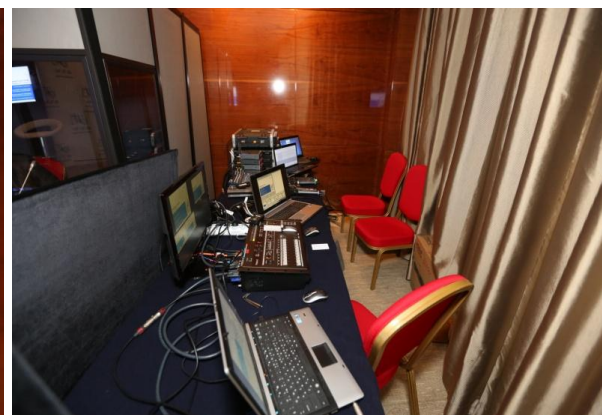

Организация фотосъемки мероприятия



Услуги по технической настройке и переводу



Детали

Дата: 27 мая 2014 года

Программа мероприятия:

7:30-11:00	<ol style="list-style-type: none">1. Расстановка стульев и столов2. Прибытие и бриф подрядчиков3. Проверка оборудования4. Подготовка стола аккредитации5. Подготовка зоны презентации
11:00-11:30	<ol style="list-style-type: none">1. Аккредитация2. Раздача оборудования для синхронного перевода3. Раздача пресс-папок
11:30-12:30	<ol style="list-style-type: none">1. Вступительное слово модератора пресс-конференции - Алии Туктаровой2. Выступление Х.-К. Хрубеша и К.С. Вольняка3. Серия вопросов и ответов
12:30-13:00	Окончание мероприятия

Представители BSH:

Алия Туктарова

Лидия Грушо

Ксения Андрусенко

Наталья Бандура

Ханс-Керстен Хрубеш

Кшиштоф Станислав Вольняк

Результаты

На мероприятие были аккредитованы 50 журналистов

Мероприятие посетили 32 журналиста

