

1. \*Размеры для справок.
2. Неуказанные предельные отклонения размеров  $H14, h14, \pm \frac{IT14}{2}$ .
3. Сварка по ГОСТ 14771-76 и ГОСТ 16037-80. Катеты швов по наименьшей толщине стенки свариваемых деталей.
4. Поз. 11 раскатать до необходимого радиуса при монтаже путем разогрева горелкой.

Изм.	Лист	№ докум.	Подп.	Дата
		Займатов		
Разраб.				
Проб.				
Т.контр.				
Н.контр.				
Утв.				

<b>ЕМКОСТЬ</b>	Лит.	Масса	Масштаб
			1:40
	Лист 1	Листов 6	

Перв. примен. Справ. № Подп. и дата Инв. № дробл. Взам. инв. № Подп. и дата Инв. № подл.

# B-B(1:40)(1)

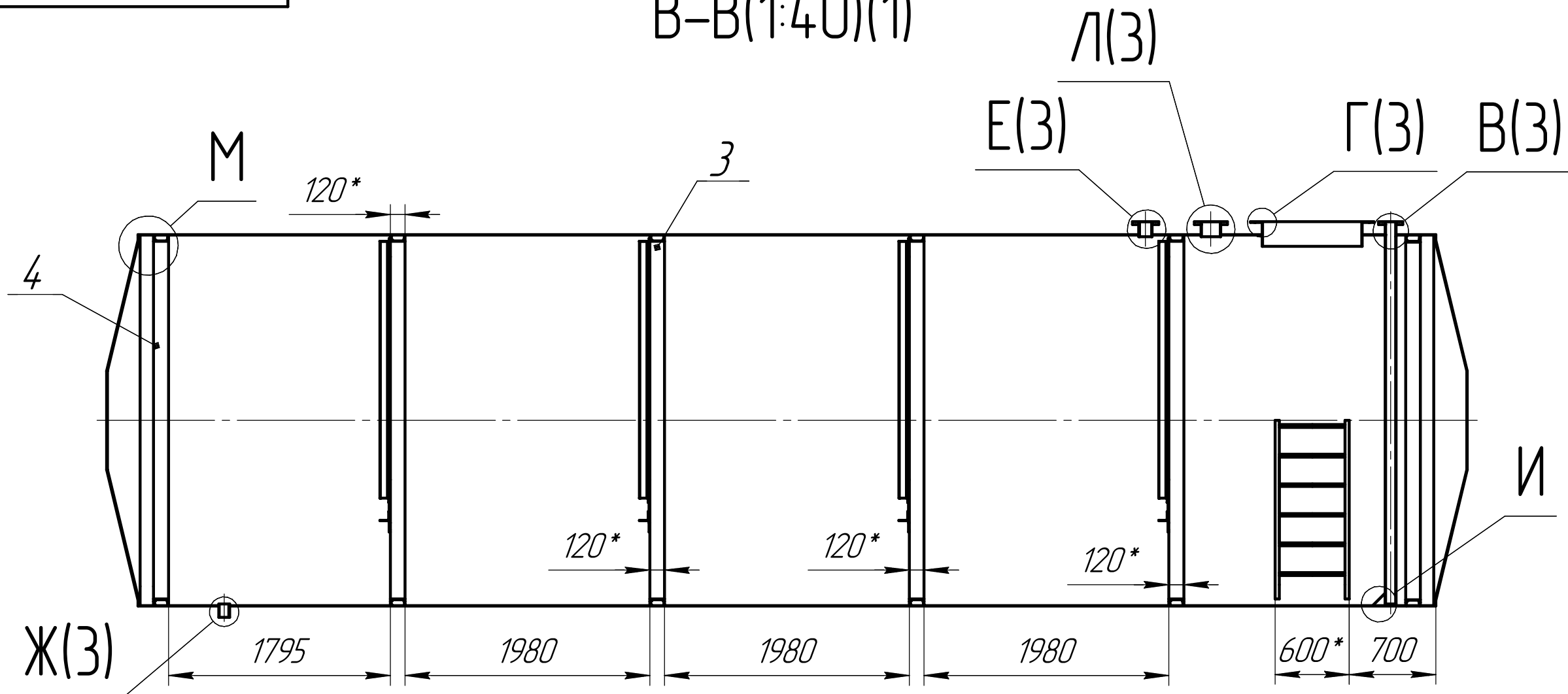

# A(1)

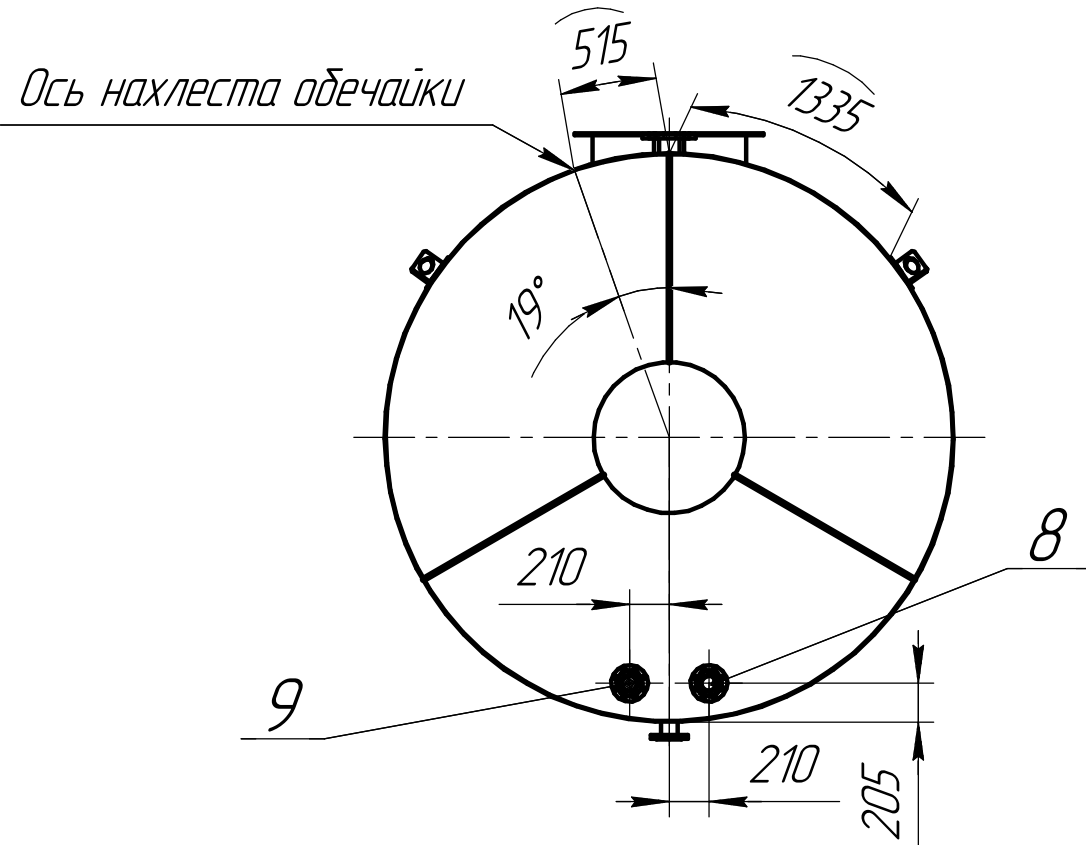

# M(1:4)

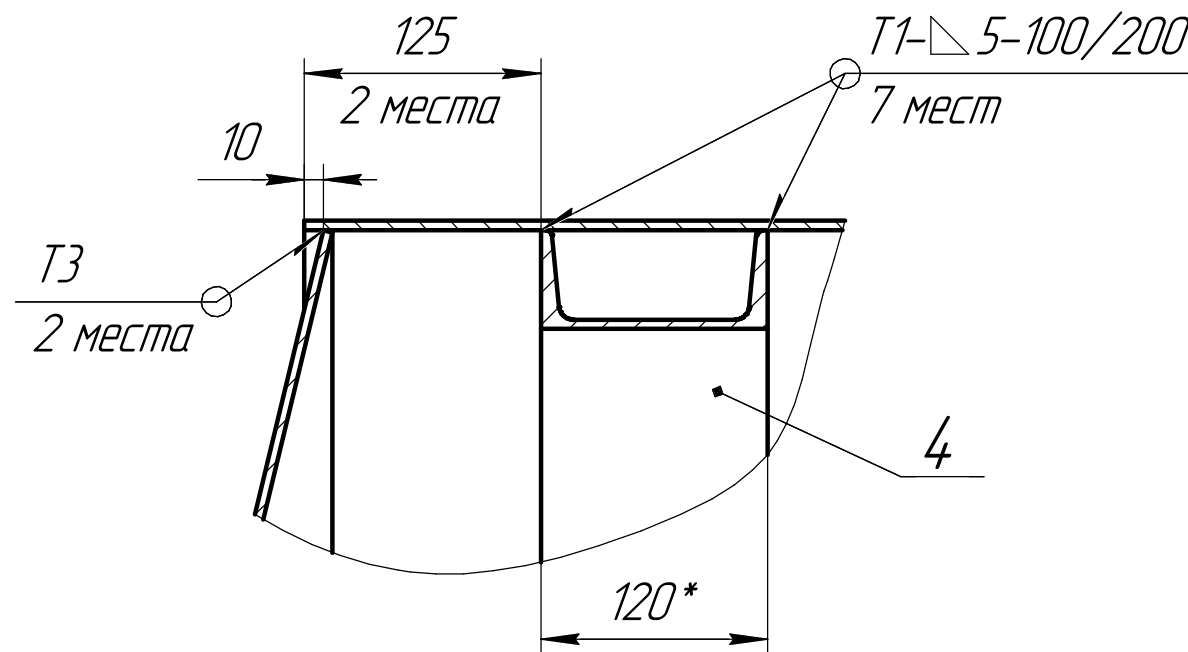

Инв. № подл.	Подп. и дата
Взам. инв. №	Инв. № докл.
Подп. и дата	Подп. и дата
Инв. № подл.	Подп. и дата

Изм.	Лист	№ докум.	Подп.	Дата

В(1:2)(2)

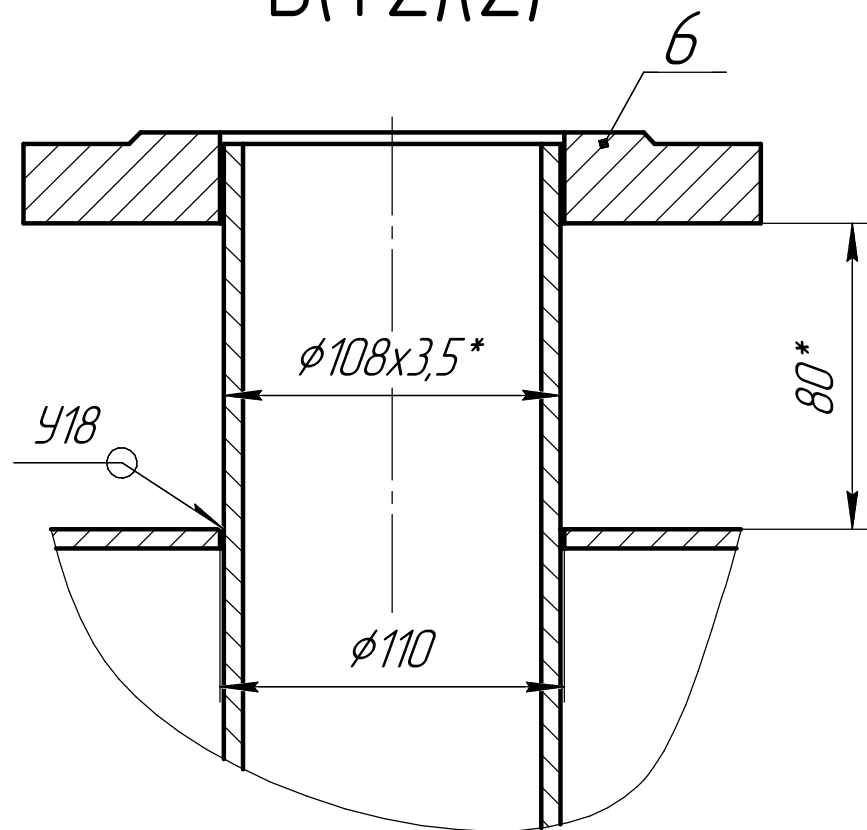

Г(1:2)(2)

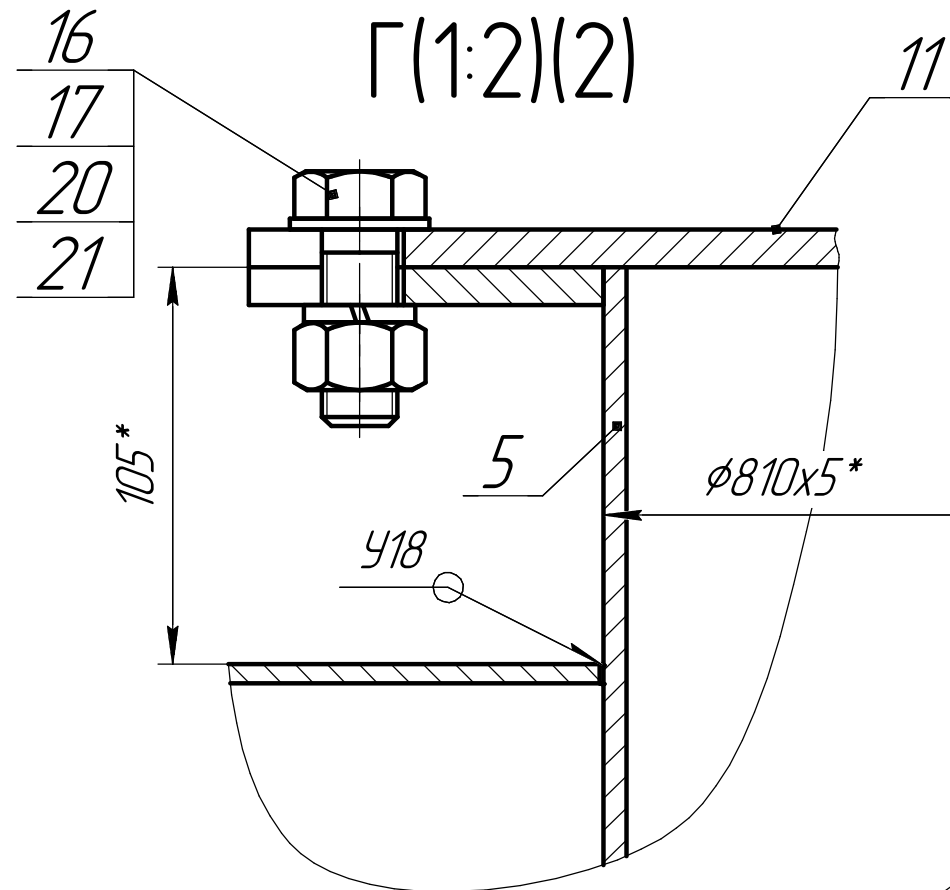

Л(2)

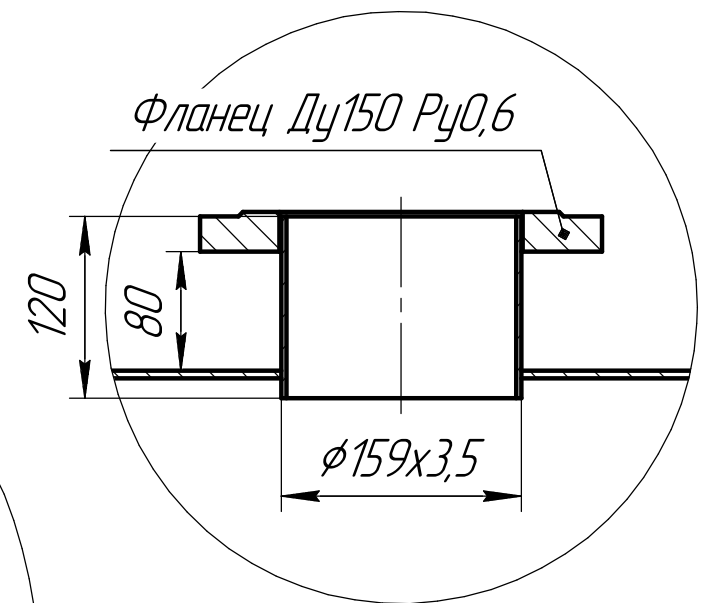

Е(1:1)(2)

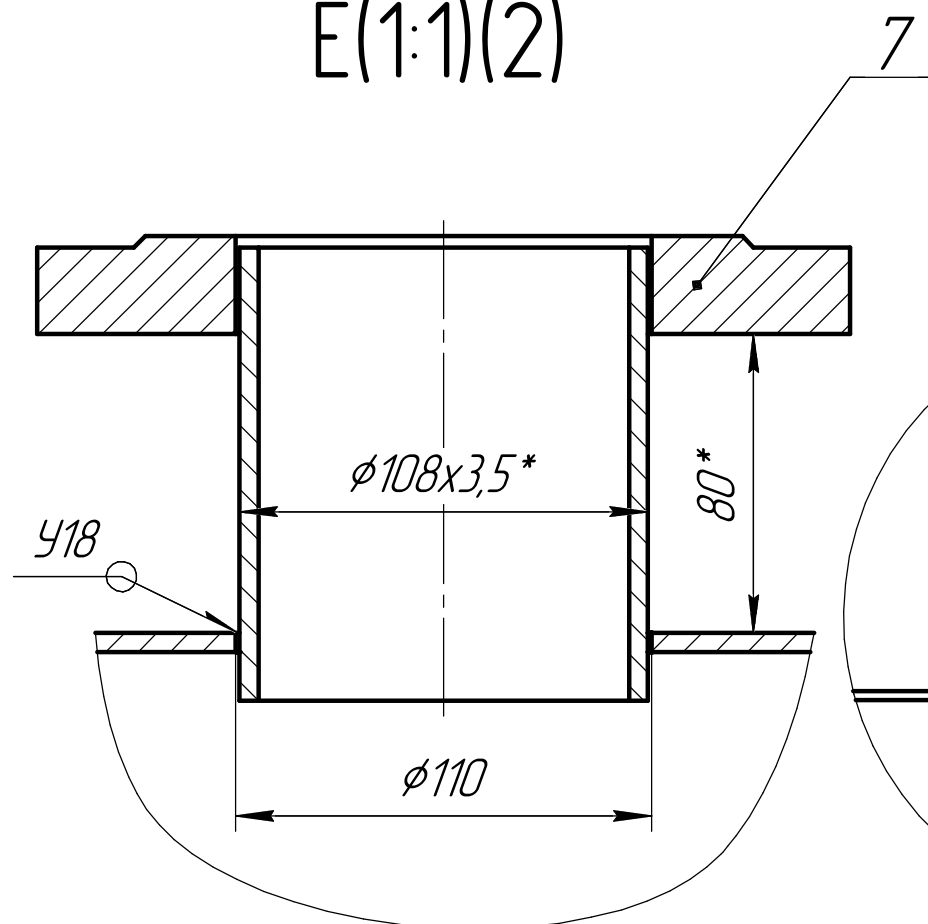

Н(1)

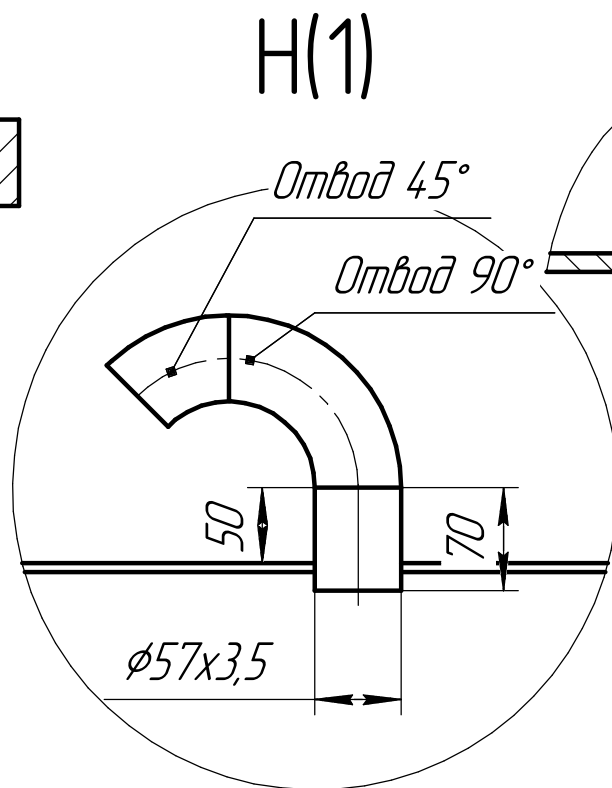

Ж(1:2)(2)

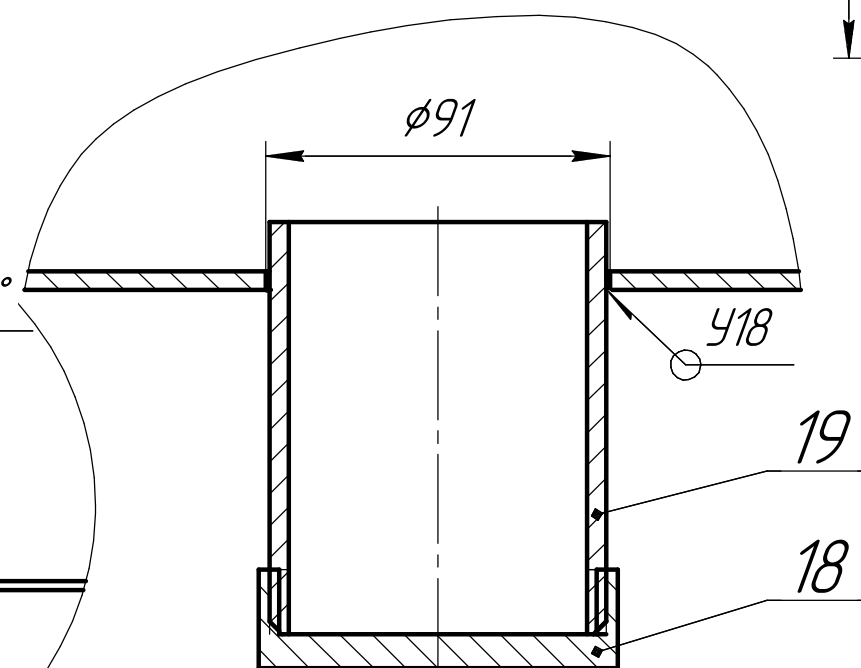

Инд. № подл.	Подп. и дата
Взам. инв. №	Инд. № дудл.
Подп. и дата	Подп. и дата

Изм.	Лист	№ докум.	Подп.	Дата
------	------	----------	-------	------

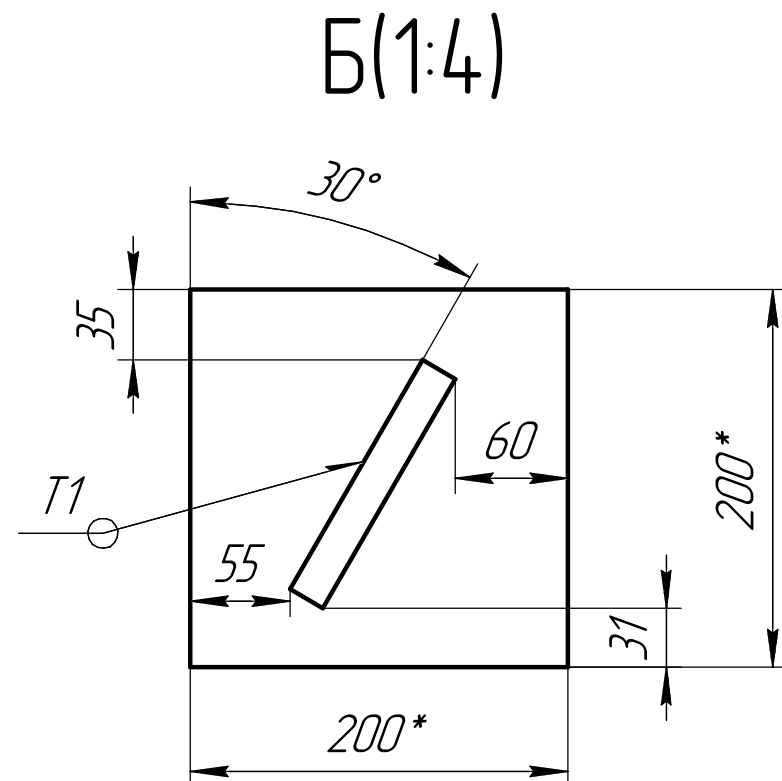
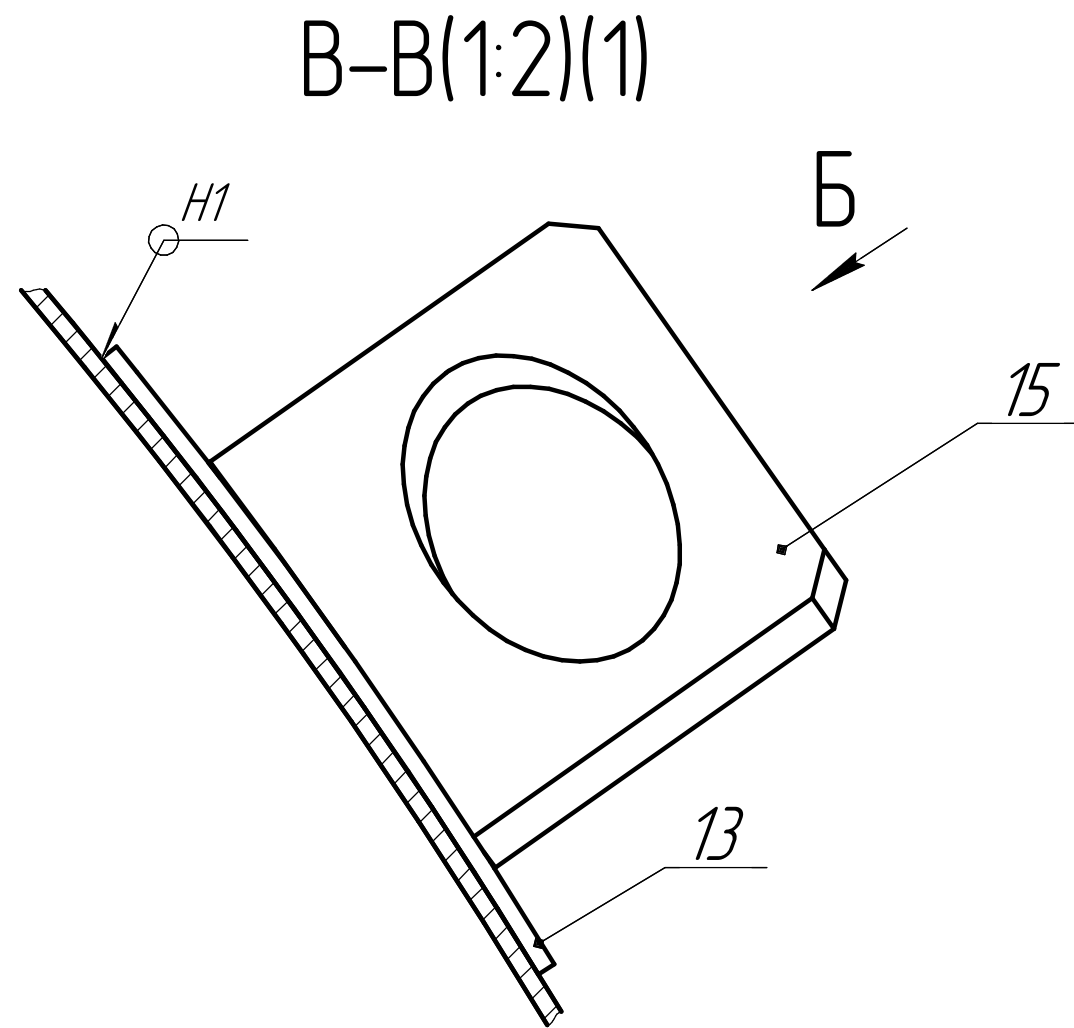

Формат	Зона	Поз.	Обозначение	Наименование	Кол.	Примечание
				<i>Сборочные единицы</i>		
A3		1		Обечайка	1	
A3		2		Днище коническое	2	
A3		3		Диафрагма опорная	4	
A4		4		Кольцо жесткости	2	
A3		5		Люк-лаз	1	
A3		6		Труба уровнемера	1	
A3		7		Патрубок дыхательного клапана	1	
A3		8		Заливной патрубок	1	
A3		9		Сливной патрубок	1	
A3		10		Лестница	1	
				<i>Детали</i>		
A4		11		Крышка люка-лаза	1	
				Лист 5 ГОСТ 19903-74		
B4		13		200x200	4	
B4		14		Косынка	1	
A3		15		Петля	4	
				<i>Стандартные изделия</i>		
		16		Болт М20х55 ГОСТ 7798-70	3	
		17		Гайка М20 ГОСТ 5915-70	3	
		18		Заглушка стальная Ду80 ГОСТ 8966-75	1	
		19		Резьба стальная Ду80 ГОСТ 6357-81	1	
		20		Шайба 20 ГОСТ 11371-78	3	
		21		Шайба 20 ГОСТ 6402-70	3	

Инд. № подл.	Подп. и дата
Взам. инв. №	Инв. № дубл.
Подп. и дата	Подп. и дата

И(1:5)(2)

К(1:2,5)(1)

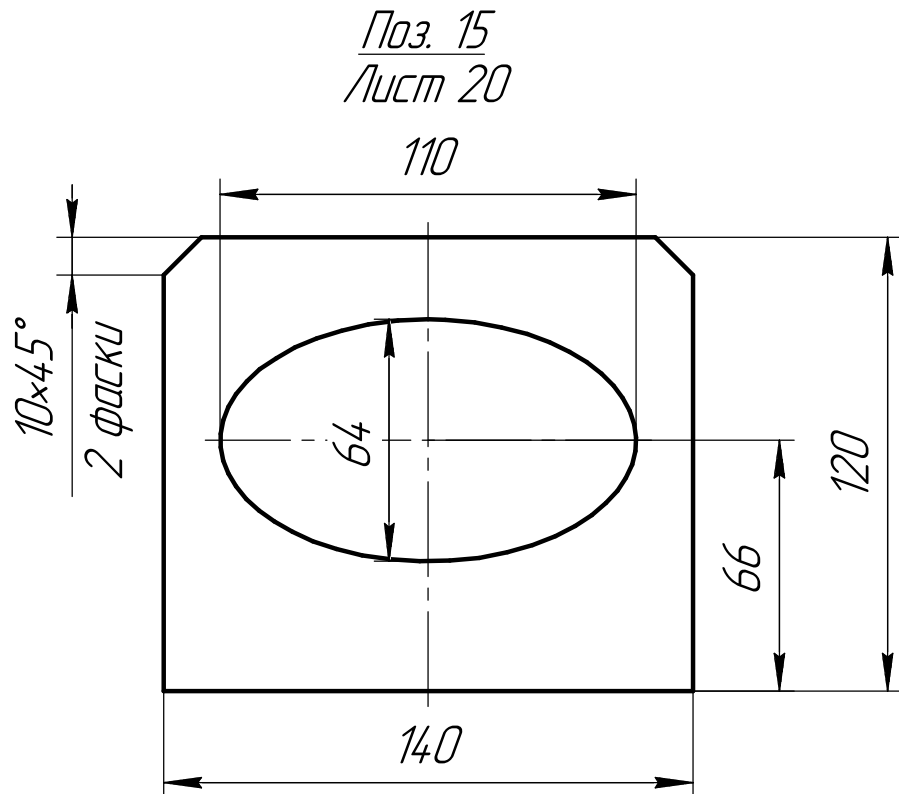
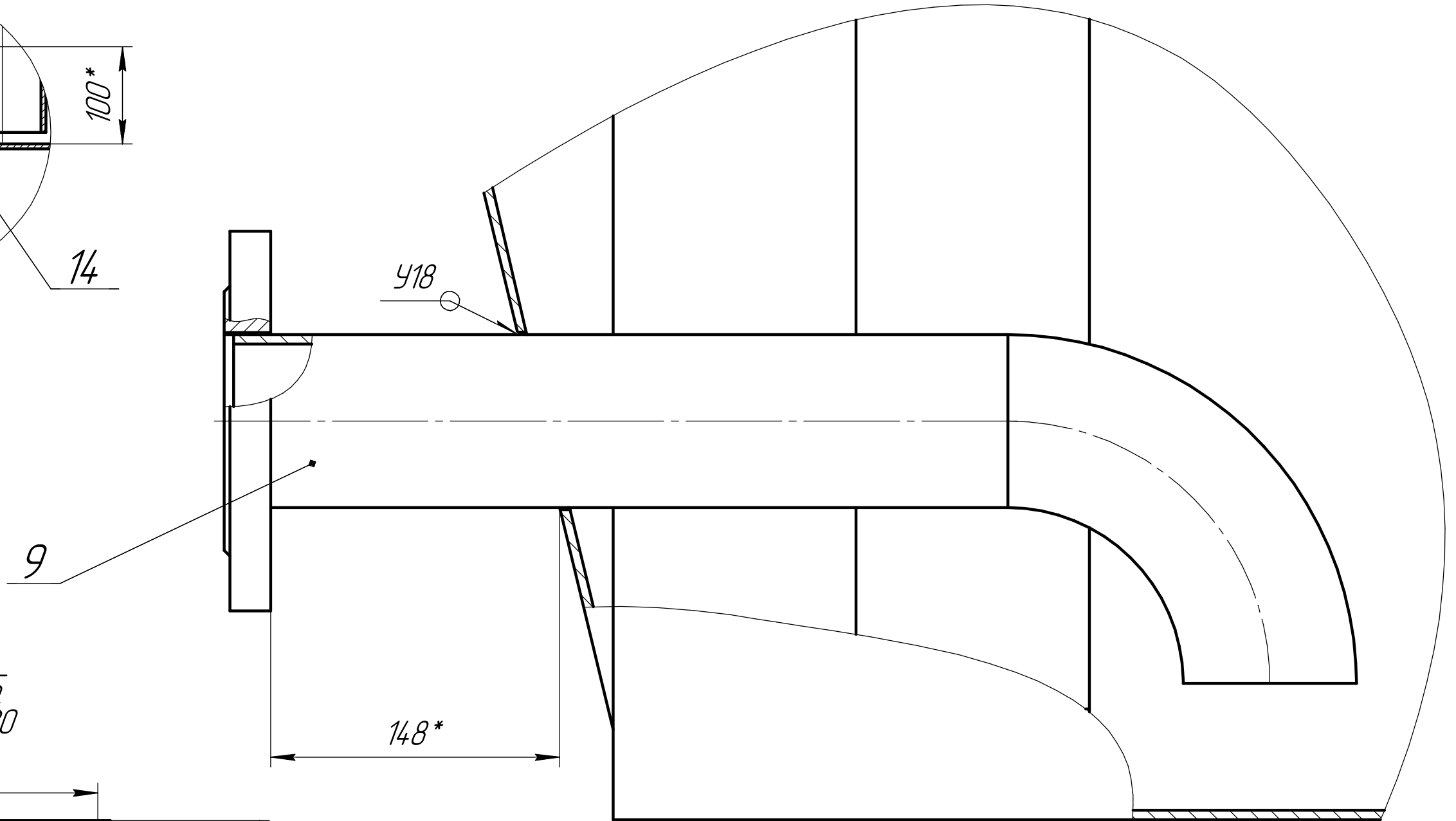
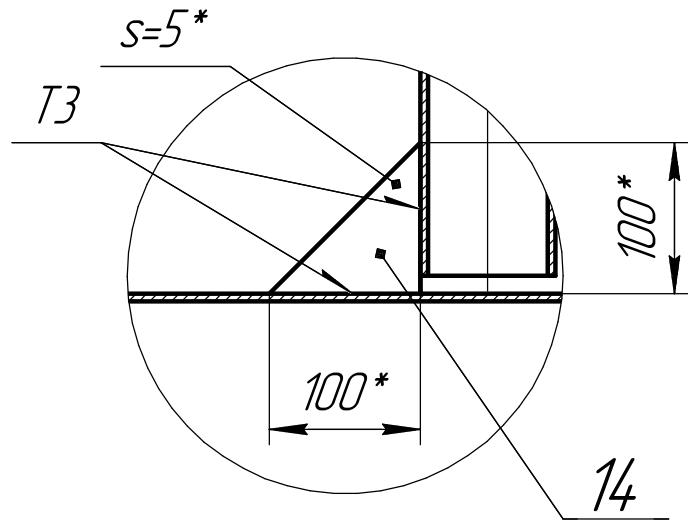

Поз. 15  
Лист 20

Инд. № подл.	Подп. и дата
Взам. инв. №	Инд. № дудл.
Подп. и дата	Подп. и дата

Изм.	Лист	№ докум.	Подп.	Дата

Лист  
5

Копировал

Формат А3

# Д-Д(1:20)(1)

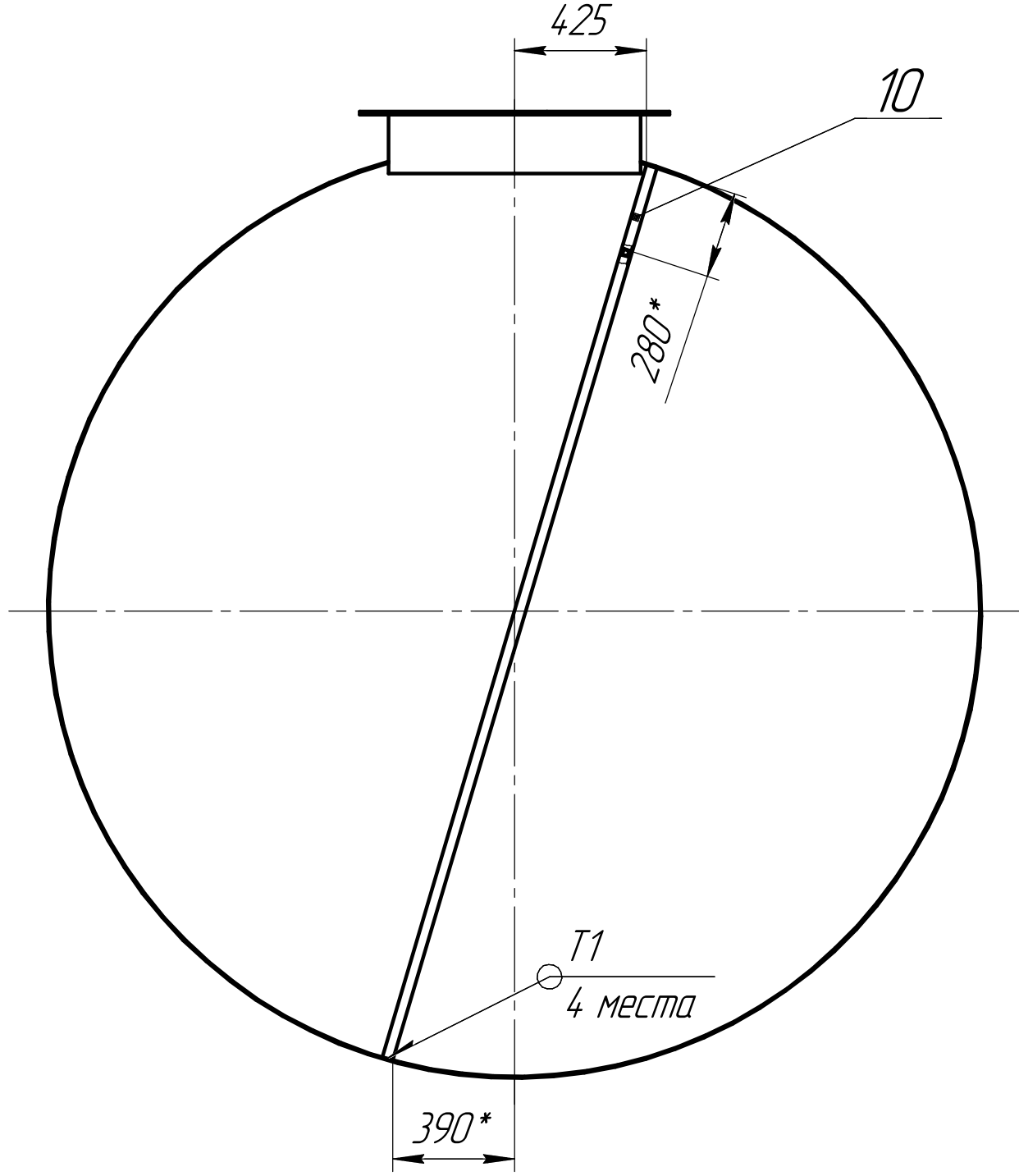

Инд. № подл.	Подп. и дата
Взам. инв. №	Инд. № дудл.
Подп. и дата	Подп. и дата

Изм.	Лист	№ докум.	Подп.	Дата
------	------	----------	-------	------